

安装使用说明书 热水储水罐



VIH CN 100
VIH CN 150
VIH CN 200
VIH CN 300

目录

1	主要特点	2
2	注意事项	2
3	技术参数	2
4	安装和连接	3
5	操作和使用	4
6	日常维护	4
7	常见故障及处理	5
8	售后服务和质保	5

1 主要特点

- 出口封闭设计，进出水口直接与自来水管线连接，靠自来水的压力供应热水，水压充足。
- 低碳钢板内胆涂覆特种搪瓷，内部装有加长强力阳极棒，防腐抗垢，使用寿命长。
- 采用加厚型聚氨酯整体发泡保温层，高效节能。
- 外壳采用镀铝锌板，防锈蚀、抗紫外线，经久不变色。
- 可以多台并联，均流安装，满足更大的用水需求。

2 注意事项

- ⚠ 安装时必须有排水畅通的地漏，以防止产品或管道泄水损坏其它的设施。
- ⚠ 任何电气线路和配电装置的选用安装都必须符合电流要求和有关的安全规范。
- ⚠ 当水温超过50℃热水即可能对人体造成烫伤，请务必将热水与冷水混合后使用。
- ⚠ 产品装有排污装置，请定期将内胆中的水垢排除，在寒冷地区冬季长期不使用产品，请将内胆中水排空，以防止冻坏内胆。
- ⚠ 正常使用情况下，请定期人为扳动单向泄压阀的手柄，让水排出几秒钟，不得有任何原因致使单向泄压阀的泄水口或管道发生堵塞。
- ⚠ 根据水质情况，及时更换镁棒延长内胆使用寿命。
- ⚠ 产品中的换热器接口，请按照要求进行连接。

3 技术参数

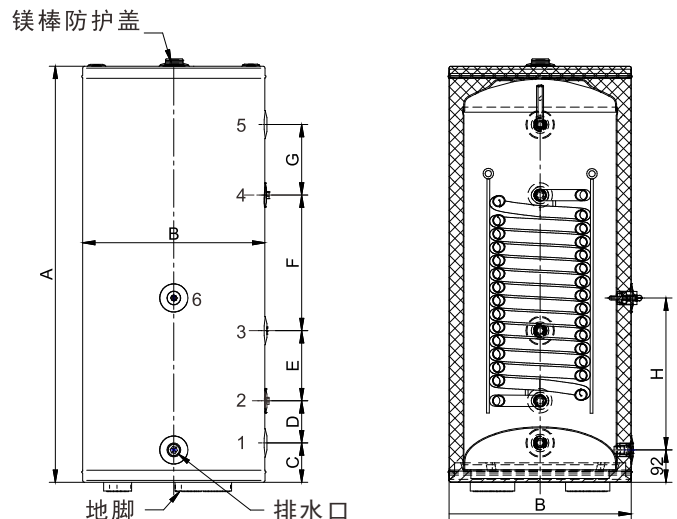

注：镁棒的位置以实际产品为准。

1.冷水口	G3/4	2.循环出水口	G3/4
3.回水口	G3/4	4.循环进水口	G3/4
5.热水口	G3/4	6.测温口	Ø8

名称规格	VIH CN 100	VIH CN 150	VIH CN 200	VIH CN 300
额定容积(L)	100	150	200	300
额定压力(MPa)	1.0	1.0	1.0	1.0
内胆板材	BTC245R	BTC340R	BTC245R	BTC340R
外壳材料	镀锌板	镀锌板	镀锌板	镀锌板
保温层厚(mm)	40	40	40	40
盘管换热面积(m ²)	1.05	1.21	1.21	1.37
内胆直径(mm)	ø368	ø438	ø438	ø542
A(mm)	1115	1185	1517	1519
B(mm)	450	520	520	620
C(mm)	112	112	112	112
D(mm)	100	120	120	110
E(mm)	150	200	250	200
F(mm)	360	386	336	465
G(mm)	243	201	537	433
H(mm)	375	433	433	462.5
净重/毛重(kg)	46/50	58/65	68/75	95/100
包装箱尺寸(mm)	480x480x1205	550x550x1275	550x550x1605	655x655x1615

4 安装和连接

A、检查装箱清单

- 对照下方装箱清单，检查备件是否完整。



警示!

如果在维护或修理时需要备件，请只使用Vaillant原厂备件。

序号	名称	数量	单位
1	分体水箱本体	1	只
2	排水阀	1	只
3	单向泄压阀	1	只
4	说明书	1	只
5	装箱单	1	只
6	合格证	1	只
7	包装箱	1	只

B、确定安装位置

- 产品必须安装在干燥和不会被雨淋湿的地方，切勿安装在会出现冰冻的地方。
- 产品应尽量靠近使用频率最高的热水点。
- 产品四周应留有空间以便在必要时将整个产品拆下进行维修或更换。
- 产品上方应留有1米以上的空间，以便于更换镁棒。
- 将一个单向泄压阀安装到冷水管中，泄水口应使用引流管引至地漏。
- 产品应采用落地安装，建筑物必须能承受产品注满水后的总重量。

- 产品应放于不小于50mm 高度的耐火基座上，基座附近应有排水通畅的耐高温地漏，以防止产品或管道损坏其它设施。
- 应按照产品接口进行连接，根据系统要求配置泵站、膨胀罐、循环泵等系统部件，连接时请确认系统循环方向，并确认安装位置，确保系统的维修。

C、系统连接

(1) 冷热水管路连接

- 冷热水主管尺寸应采用与热水器接头相同的规格，所有管路的耐压须不低于1.0 MPa，热水管的耐高温要求不低于99℃。
- 热水温度较高，在热水使用点须安装冷、热水混合阀，如果热水使用点距离产品较远，建议将热水管路采用绝缘材料进行保温，以减少热水和电的浪费。
- 在冷水进口(第2页示意图序号1)处需安装单向泄压阀，如果冷水压力太低，产品多路供水不理想，可在冷水进口管路加增压泵以提高供水压力，如冷水压力超于最大供水压力0.68MPa，须在进水口接入减压阀，若遇到特殊情况，请另购增压泵或减压阀。
- 为了减少水垢并延长加热管的使用寿命，不建议冷水进口管上接入软化装置。

(2) 与太阳能系统或锅炉系统连接

- 循环进口、循环出口与太阳能设备或锅炉相连接，连接系统中应排有自动排气装置或膨胀装置。
- 为保证卫生用水要求，内部换热器采用搪瓷盘管材料制成，

所有管道应采用耐温耐压得复合管材。整个系统中的泵站、阀等部件耐压不得低于0.8MPa，耐温不得低于99℃。

- 产品留有2个或1个Φ8 测温口，便于检测内胆中水温，安装温度传感器时需要涂上导热硅脂，避免检测温度不精确。感温线必须固定，避免脱落。



警示！

不得任何原因拆卸测温口，以出现测温不精确或产品出现漏水等现象。

(3) 安装排水阀

- 用聚四氟乙烯（生料带）缠好螺纹，注意不要超出螺纹端头，将排水阀旋入产品对应的排水口（见第2页示意图）。



警示！

产品管口出厂配置的塑料帽仅用作防尘使用，禁止当成密封堵头，安装在储水箱的接口上。

5 操作与使用

A、注水与运行

如果产品连接系统，注水须根据系统的具体类型和要求来完成，以下步骤是对产品和热水管路的注水。

- 将一次侧循环管路充满水。
- 将热水储水罐中注满生活用水。
- 在一次水侧和生活用水侧进行排气。
- 检查所有管道连接的密封性。
- 运行一次侧加热设备，加热储水罐中的生活热水。

B、使用热水

- 正常情况下，进冷水截止阀应一直打开，放热水时冷水会自动补充。
- 产品加热过程中，单向泄压阀排放少量的水属于正常现象。
- 热水的温度较高，为防止烫伤，在混合阀上请先开冷水后开热水，使用完毕请先关热水后关冷水。
- 停水时，建议将热水器的冷水截止阀关闭，以防止因单向泄压阀失效使热水器中的水倒流排空而干烧，待恢复供水时再打开。

C、排空热水器中的水

在需要检修或寒冷地区冬季长时间不使用热水器时才有必要排空热水器，排空步骤如下：

- 关闭冷水进水阀。
- 开启任一热水龙头。
- 卸开冷水管中的活接头，在该接头靠近热水器的一端接一软管，软管另一端引至放水处。

6 日常维护

A、安全检查

每月检查一次单向泄压阀性能。检查方法为：抬起单向泄压阀的手柄，观察是否有水从其泄水口流出；如未见水流出，请报修。

B、清洁外壳

为保持热水器外表面的美观，可定期对其清洁一次，步骤如下：

- 用湿布蘸取少量肥皂液或洗涤剂轻轻擦拭外壳，勿用汽油或其它腐蚀性化学试剂。
- 再用干布擦拭，保持筒体的干燥。

C、排污

水质好的地方可每年排污清洗热水器内筒一次，水质差的地方可每半年一次。具体操作同“排空热水器中的水”一节。

D、镁棒

每半年需要打开检查一次，发现问题，及时更换。

7 常见故障及处理

故障现象	可能原因	处理方法
无热水 或热水不足	连续用水时间过长，用水量过大。 单向泄压阀出现异常大量排水。 配有加热管的产品，加热管损坏或功率不够。 系统运行问题。	暂停用水，等待加热。 请报修。
系统无法运行	循环泵电源未接通。 系统有空气，影响热水循环。 系统连接错误，感温头损坏。 配有加热管的产品，加热管接线错误。	接通循环泵电源。 请专业人员排气。 请报修。
单向泄压阀排水	每次加热排放少量的水属正常现象。 如连续滴漏，可能单向泄压阀中有杂质卡住。 如常在夜间持续流水，可能供水压力太高。 如间歇性大量排水，可能恒温器有故障。	正常。 抬起手柄，放水几秒钟，轻轻放下，反复几次。 请管道工增加减压阀。 立即报修。
产品 或管路有响声	加热时有轻微声音属正常现象。 有时因为水压的波动，引起水管路振动发出声音。 加热时有响声，可能内胆底部有沉淀。 配有加热管的产品，加热时有较大响声，可能加热管结垢。	正常。 正常现象，可以暂时关闭进冷水截止阀。 进行排污处理，参见前述“排污”一节。 请专业人员进行除垢处理。

8 售后服务和质保

8.1 售后服务

请您选择有威能公司授权的合法供应商为您供应设备。

如果在安装和使用过程中有疑问，请拨打当地服务中心的电话让专业人员为您提供技术咨询。

8.2 质保

只有满足下列条件时才能提供质保服务：

1. 设备必须由专业人员来安装。这个专业人员有义务遵循所有相关的现行标准和规范。
2. 设备是通过威能公司授权的合法供应商供货。
3. 设备是在采购地当地使用。由于气质或对用水系统的安装和使用要求不同，跨区域使用可能会造成设备不能正常使用。
4. 在质保期间只有威能公司的售后服务部有权对设备进行维修和改装。如果设备中安装了威能公司未许可的部件，则威能公司不承担质保责任。

• 对于设备在质保期间出现的材料或生产缺陷，我们的售后服务部会免费为您解决。如果不是由上述原因所产生的缺陷，比如由于安装不当或是操作不当，由于违背了安装、安装地点或通风的现行标准和规范，由于负荷过度、温度过低而出现冻结、普通磨损或是外力作用所引起的故障，我们不承担任何责任。

• 对于超出免费故障维修范围的要求，则不属于产品的维修范围。

• 为确保威能集团产品各种功能长期有效并且不更改产品序列状态，在进行维护和维修时只能使用威能集团的原装备件。

威能（中国）供热制冷环境技术有限公司

地址：上海市黄浦区鲁班路558号经纬国际大厦12-15楼 ■ 邮编：200041 ■ 电话：021-61378558 ■ 传真：021-62897550 ■ shanghai@vaillant.com.cn

郑州 0371-66220972 ■ 济南 0531-87107159 ■ 西安 029-88422181 ■ 西宁 0971-8132915 ■ 兰州 0931-8487482 ■ 乌鲁木齐 0991-4666840 ■ 银川 0951-5050270
南京 025-84635833 ■ 成都 028-61668601 ■ 武汉 027-82659176 ■ 合肥 0551-5613775 ■ 杭州 0571-86494128 ■ 重庆 023-62327786 ■ 太原 0351-7627755
呼和浩特 0471-5269401 ■ 长沙 0731-89823551

威能售后服务热线:400-700-1890

本手册的最终解释权归威能公司所有